

Bizerba KH 815 Vägsjälv



Bizerba KH 815 SBE

Väg-Självvåg Bizerba KH 800 SBE
PC-baserad självbetjäningvåg med fritt programmerbar (snabbval med bilder, menyer, undermenyer, sökfunktioner mm) 12.1" TFT pekskärm.

Ergonomisk och hygienisk design med etikettprinter och etikettmagasin på pelaren.

För att slippa utbilda personalen i varje butik på en ny PC programvara, har vi gjort ett system som bygger på att den första skärmbilden som möter kunden är fritt programmerbar på varje enskild våg i butiken och att alla andra skärmbilder bygger på ett dynamiskt upplägg baserat på varugrupper och sökfunktioner. Bilderna kan underhållas centralt eller i varje butik och laddas till vågen som vilken fil som helst i ett nätverk

- Finns i vitt eller antracit
- Inbyggd kamera för automatisk produktigenkänning som option
- Tydlig och lättläst LCD skärm
- Stor etikettlucka för snabbt och smidigt etikettbyte. Ingen separat etikettkassett som kan gå sönder vid etikettbyte eller tappas i golvet
- 5 000 PLU som standard. 1 500 tecken. Kan utökas.
- Enkel att programmera och handha
- Ethernet med TCP/IP, fast eller trådlöst, som standard för enkel koppling till butiksdatasystemet
- Grafisk logo på etiketten
- Filformat på bilderna: JPG eller PNG

Våg data gällande:

Bizerba KH 815

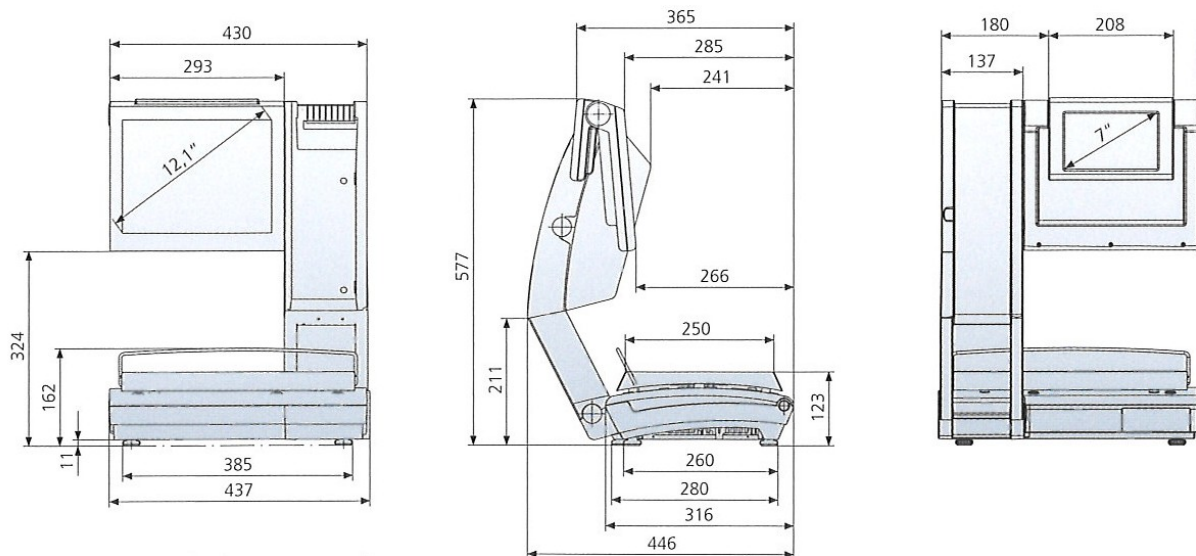

Data, lagrat per PLU, bl.a.

- PLU- nummer 6 siffror
- EAN-nummer 6 siffror
- Varunamn, 10 olika textstorlekar
- Grundpris 6-siffrigt
- Försäljningspris 7-siffrigt
- Vikt i display 5 siffrigt
- Taravikt display 5 siffrigt
- Grafisk bildlogo
- Ursprung

Antal PLU

- Vår standard 5 000, men kan ändras

Vad som kan tryckas på etiketten, bl.a.

- Butiksnamnet
- Produktnamn
- Pack-/prismärkningsdatum/klockslag
- Bäst före/ sista förbrukningsdag
- Vikt och eller Antal
- Kilo-/ jämförpris/ slutpris
- PLU-nummer
- EAN-kod
- Infotext t.ex. innehållsförteckning
- Reklam meddelande
- Grafisk bildlogo
- Ursprungsinformation

Möjliga rapporter att ta ut ur vågen är bl.a.

- PLU, Varugrupper, moms, säljare, avdelning, Frekvens försäljning per avdelning, säljare och produktgrupp

Plattform

- Std PC teknik med Intel processor
- Operativsystem Windows (POSReady) eller Linux (BizLPOS)

Minne

- 32 GB på SSD-disk
- Internminne 2GB std, utbyggbart

Bildskärm/tangentbord

- 12,1" TFT LCD skärm med touchpanel

Viktområde

- 15kg delning 2/5g

Tryckmetod etiketten

- Thermoprinter. 150mm/sek

Etikett storlek

- Max 300mm lång,
Bredd: 80mm/tryckbredd 75mm

Mått

- 437 x 446 x 577mm (BxDxH)

Mått vågplattan

- 390 x 250mm (BxD)

Strömförsörjning

- 230 VAC, 50Hz

Interface

- Ethernet TCP/IP, Trådlöst nätverk, USB, anslutning för ext. tangentbord mm ingår

Tillval

- Kamera, Skanner, RS 232 interface